

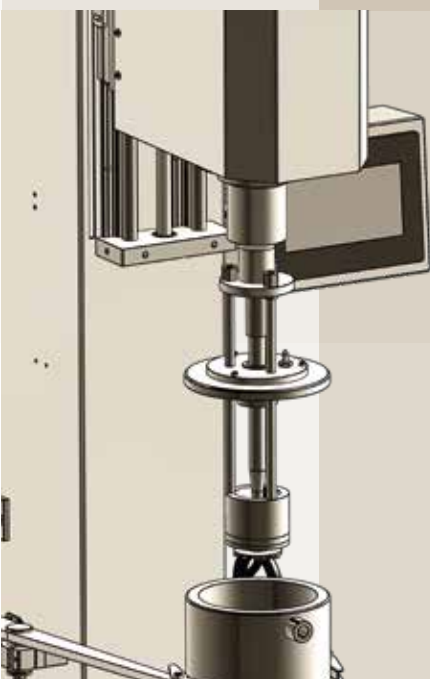

VBR SERISI

Laboratuvar Tipi
Disperser/Basket Mill



VBR Serisi makinalar, laboratuvarda üretim öncesi yapılacak çalışmalarda ve küçük ölçekli üretimlerde kullanılmak üzere dizayn edilmiş, çok amaçlı makinalardır. Değiştirilebilen iş kafaları sayesinde; geniş bir hacim aralığında kullanılabilen bir Dissolver / Disperser, laboratuvar ölçekli bir Basket Mill ve yine laboratuvar ölçekli bir Rotor Stator Mikser / Homojenizatör olarak kullanılabilir.

- **VBR Serisi;** kompakt yapısı, güçlü motoru, etkin hız kontrolü ve donanımı sayesinde Ar-Ge laboratuvarlarında ihtiyaç duyulan, düşük ürün miktarları ile gerçekleştirilen yüksek hızlı dispersiyon ve ıslak öğütme işlemlerinde etkin olarak kullanılabilir. Rijit bir masa ya da çalışma bankosu üzerine yerleştirilebilmesinden ve sadece 220V - 50 Hz enerji beslemesine ihtiyaç duymasından dolayı, kurulumu ve kullanımı oldukça basittir.

- Proses ölçekli makinalardaki işlem parametrelerinin birebir simülasyonlarının laboratuvar ortamında da elde edilebilmesi için, makina detayları titizlikle optimize edilmiştir.

- Kolaylıkla değiştirilebilen iş kafaları sayesinde, makinanın kullanım şekilleri arasında geçiş yapmak son derece pratiktir. Üretimde kullanılan tüm makinalarda yapılacak işlemlerin, laboratuvar bazında denemeleri, tek bir makina ile gerçekleştirilebilir.

- Makinada standart olarak sunulan PLC kontrol sistemi sayesinde, operatör, tüm proses parametrelerini TFT-LCD bir dokunmatik panel üzerinden kontrol edebilmekte ve gözlemleyebilmektedir. (Non-exproof / IP54 modellerde)

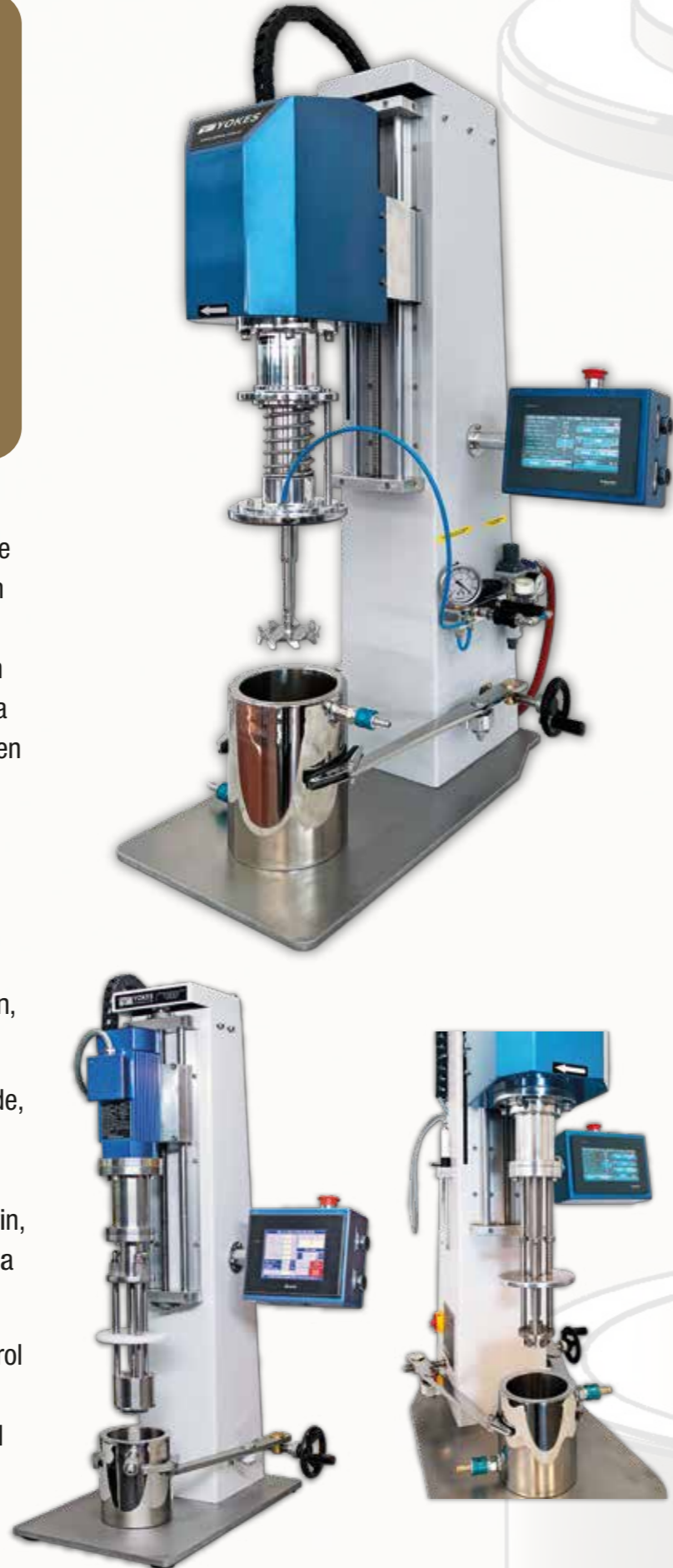

Genel Özellikler

- Frekans konvertörü ile kademesiz hız kontrol sistemi.
- Elektronik motor grubu iniş kalkış sistemi.
- Güçlü gövde yapısı ile boşta, maksimum devirde dahi vibrasyonsuz hassas çalışma.
- Temizlik kolaylığı için yüksek yüzey kalitesinde paslanmaz çelik karıştırıcı mil, diskler, basket sistemi parçaları, mengene kolları ve taban plakası.
- Güçlü mengene sistemi sayesinde tüm hacimlerde güvenli olarak çalışabilme imkanı ve mengene pabuçlarının kullanılacak kaba göre



ayarlanmasından sonra, her açma kapama işleminde kabı kendiliğinden mil eksenine çeken merkezleme sistemi.

- Komple paslanmaz çelik, su soğutmalı kaplar ile kullanım imkanı. (Sand-Cup)
- Makina gövdesine akuple dokunmatik TFT-LCD kontrollü kullanıcı arayüzü. (Tüm VBR modelleri PLC kontrollüdür.)
- Çalışma parametrelerinin gözlemlenmesi ve kontrolü. (Ürün sıcaklığı, proses süresi, toplam çalışma süresi, ana motor verileri, disk çevresel hızları, vb.)

- Komple paslanmaz çelik Basket Mill iş kafası su soğutmalıdır ve üretimde kullanılan proses tipi bir makinanın tüm parametrik ve karakteristik özelliklerinin simülasyonuna imkan vermektedir. Basket altına kuvvetli emiş sağlayan türbin tip emiş pervanesi akuple edilmiştir. Basket içerisinde muhtelif özelliklerde ezici bilyeler kullanılabilir.

- Makina homojenizatör olarak kullanılmak istendiğinde ise, komple paslanmaz çelik Rotor Stator iş kafasının tipi yapılacak işleme göre farklı yapılarda olabilmektedir. (Delikli, slotlu, paslanmaz elek telli, vb.)

- Vakum altında gerçekleşmesi gereken proseslerde, VBR Serisi makinalar bir Vakumlu Dissolver'a, bir Vakumlu Tip Basket Mill'e ve bir Vakumlu Tip Rotor-Stator Miksere dönüştürülebilmektedirler. (Farklı hacimler için farklı vakum opsiyonları mevcuttur)

Standart modele takılabilen harici pnömatik vakum pompa sistemi, vakuma uygun iş kafaları ve vakuma uygun su soğutmalı kaplar ile, makine dakikalar içerisinde istenilen çalışma ortamını sağlayabilmektedir.

VBR SERİSİ

Laboratuvar Tipi Disperser/Basket Mill



MODEL	VBR-12	VBR-6000	VBR-6000 EX (EXD-Zone-1)	VBR-6000L
MOTOR GÜCÜ	0,75 KW	1,5 KW	1,1 KW	2,2 KW
HIZ ARALIĞI	0-12000 d/d	0-6000 d/d	0-6000 d/d	0-6000 d/d
BATCH KAPASİTESİ (DISSOLVER)	0,5-3 LT	1-15 LT	1-15 LT	3-21 LT
BATCH KAPASİTESİ (BASKET MILL)	1-3 LT	1-10 LT	1-10 LT	3-21 LT
BATCH KAPASİTESİ (ROTOR-STATOR MİKSER)	1-3 LT	1-10 LT	1-10 LT	3-21 LT
DISPERSER DISK EBATLARI	Ø30...Ø70 mm	Ø40...Ø130 mm	Ø40...Ø130 mm	Ø50...Ø150 mm
UYGUN SANDUP EBATLARI	0,5 - 3 LT	1-10 LT	1-10 LT	3-21 LT
BOYUTLAR / YAKLAŞIK AĞIRLIK	300mm x 550mm x H:1000mm/60 KG	400mm x 600mm x H:1100mm/80 KG	400mm x 600mm x H:1100mm/80 KG	400mm x 600mm x H:1200mm/120 KG

Opsiyonlar

- Makina standart donanım olarak Dissolver iş kafası ve dört adet çeşitli ebatlarda disperser disk ile birlikte teslim edilir.
- Genel özelliklerde belirtilen diğer tip iş kafaları, vakumlu iş kafaları, vakum pompa sistemi ve su soğutmalı Sand-Cup'lar opsiyoneldir.
- ATEX Zone 1 ve 2 için komple Ex-Proof makina üretimi mevcuttur. Zone-1 makinalarda proses parametrelerinin kontrolü kısıtlıdır.



İTOB Organize Sanayi Bölgesi 10005 sokak,
No:46, Tekeli - Menderes, İZMİR / TÜRKİYE
Tel : +90 232 799 04 58 (PBX)
+90 232 433 74 37
Fax: +90 232 799 04 60



info@yokes.com.tr
www.yokes.com.tr